

HOW TO PROMPT

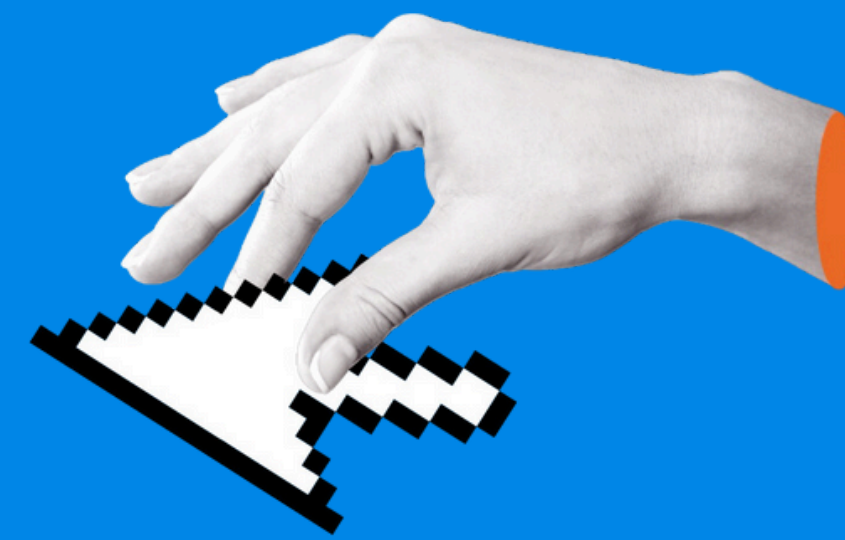

Die Formel

DIE FORMEL



NOTWENDIG
AUFGABE & KONTEXT



WICHTIG
ROLLE & BEISPIEL

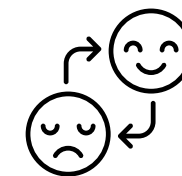

HILFREICH
TONFALL & FORMAT

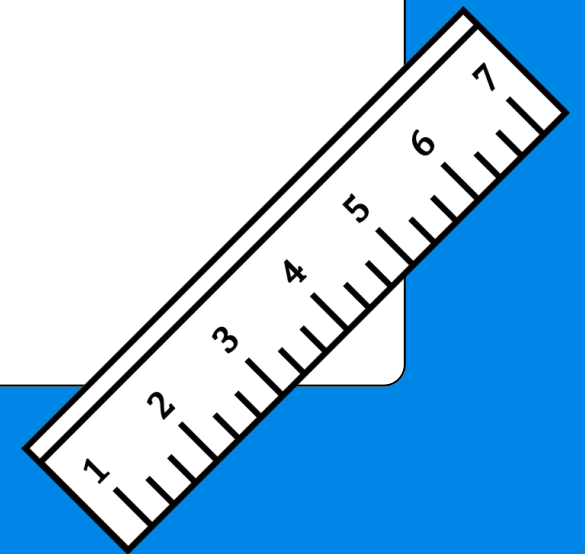

HOW TO PROMPT

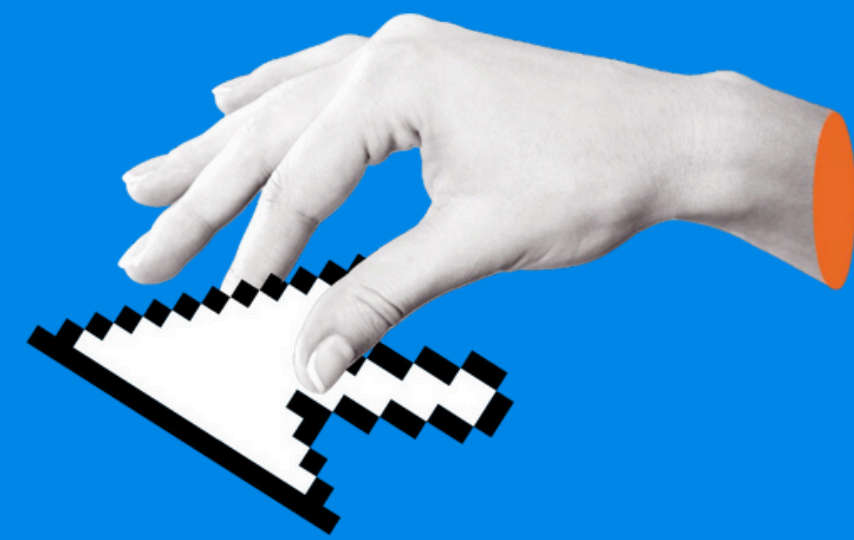

**Stelle klare
Fragen**

STELLE KLARE FRAGEN

UM GENAUERE ANTWORTEN
ZU ERHALTEN, MÜSSEN
FRAGEN PRÄZISE UND KLAR
FORMULIERT WERDEN.

FRAGE: „WAS SIND DIE REGELN
VON BOULE?“

STATT: „ERZÄHL MIR ETWAS
ÜBER BOULE.“

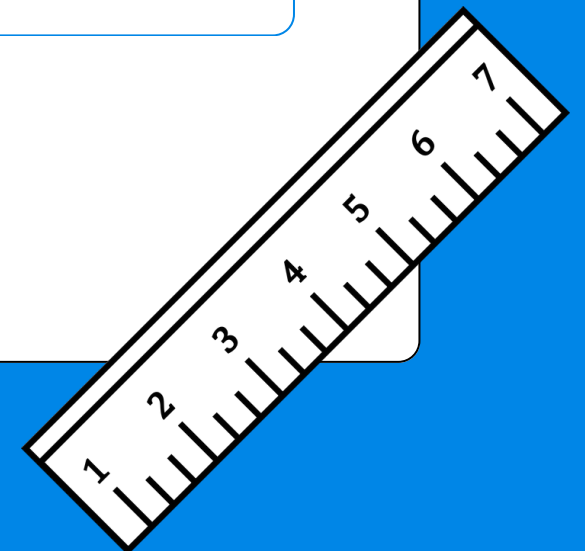

Digital Gedacht

Das Ideencamp für Deinen Verein

HOW TO PROMPT

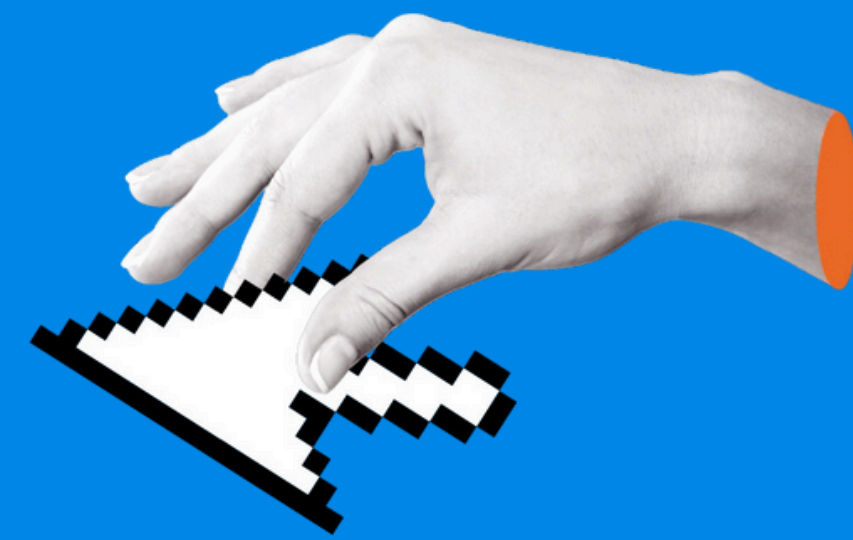

Kontext geben

KONTEXT GEBEN

GIB DER KI GENUG
KONTEXT, DAMIT SIE
BESSER VERSTEHT, WAS DU
SUCHST.

„ICH PLANE EINE BOULE-
VERANSTALTUNG FÜR
ANFÄNGER. WAS SIND DIE
BESTEN TIPPS ZUR
ORGANISATION?“

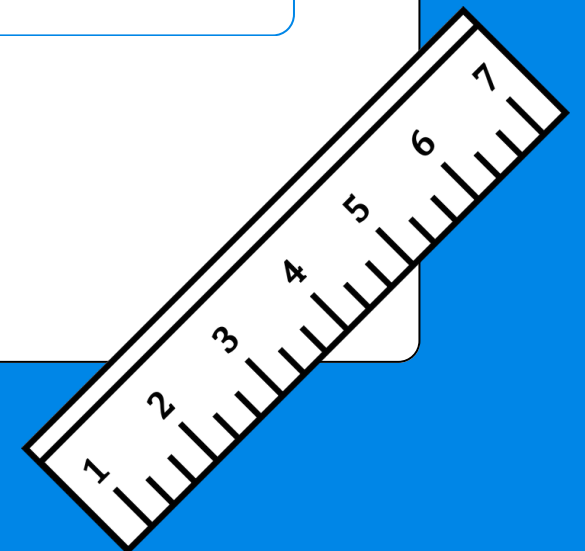

Digital Gedacht

Das Ideencamp für Deinen Verein

HOW TO PROMPT

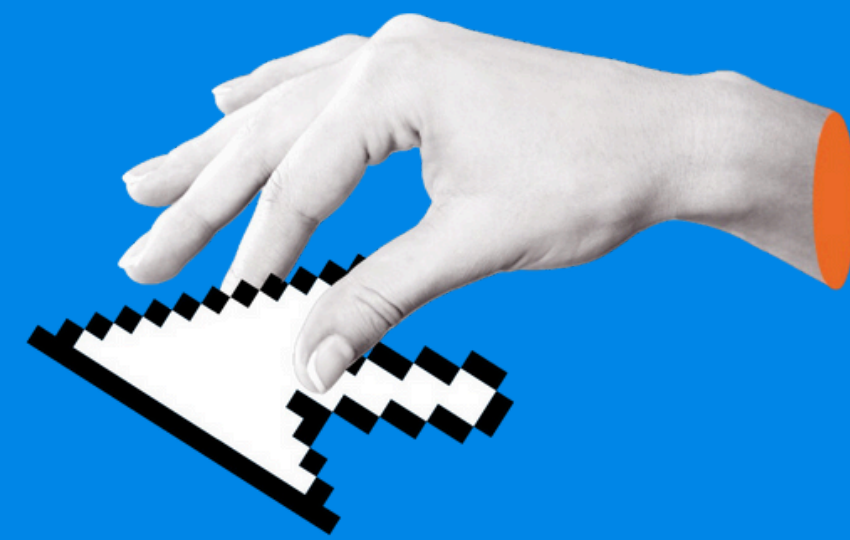

Verfeinere Antworten

VERFEINERE ANTWORTEN

NUTZE DIE ANTWORTEN DER KI ALS AUSGANGSPUNKT UND FRAGE NACH WEITEREN DETAILS ODER ERKLÄRUNGEN. DURCH MARKIEREN DER ANTWORT KANNST DU DIREKT BEZUG NEHMEN UND GEZIELTER NACHHAKEN.

„KANNST DU DAS NÄHER ERLÄUTERN?“ ODER „GIB MIR BEISPIELE DAZU!“

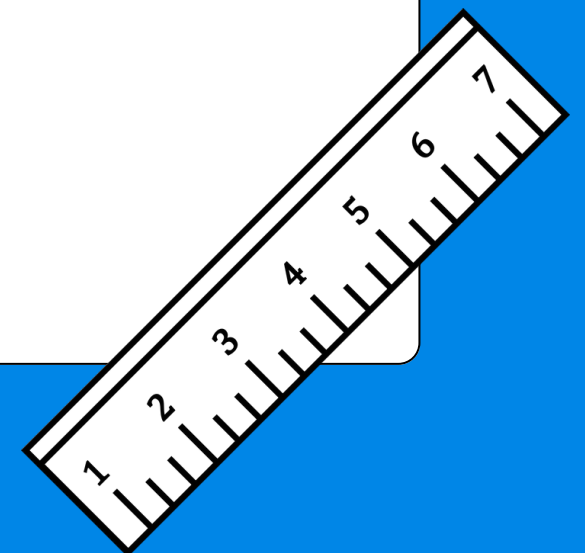

Digital Gedacht

Das Ideencamp für Deinen Verein



HOW TO PROMPT

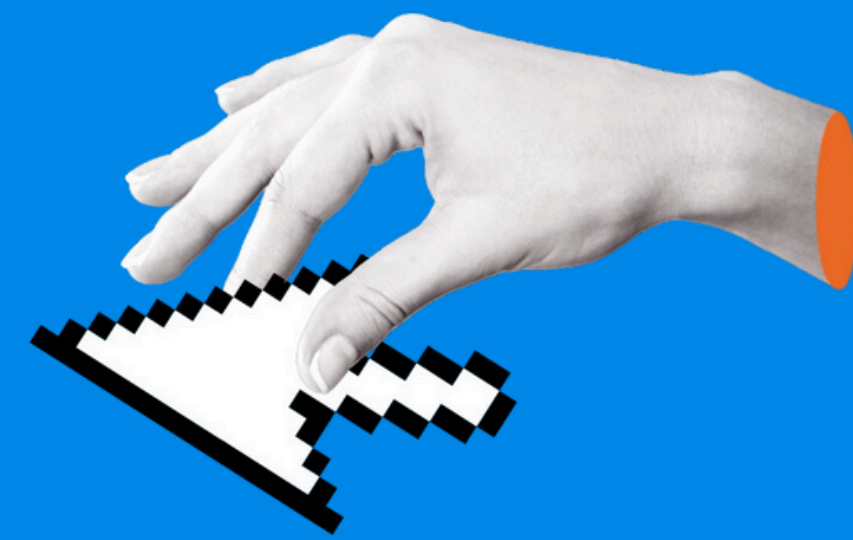

Variationen anfordern

VARIATIONEN ANFORDERN

BITTE UM VERSCHIEDENE
VARIANTEN ODER ANSÄTZE
FÜR DEINE ANFRAGE. HIER
KANNST DU AUCH MIT
TONFALL UND STIMMUNG
VARIIEREN.

„GIB MIR ENTHUSIASTISCHE
VORSCHLÄGE FÜR EIN MOTTO
UNSERES VEREINS.“

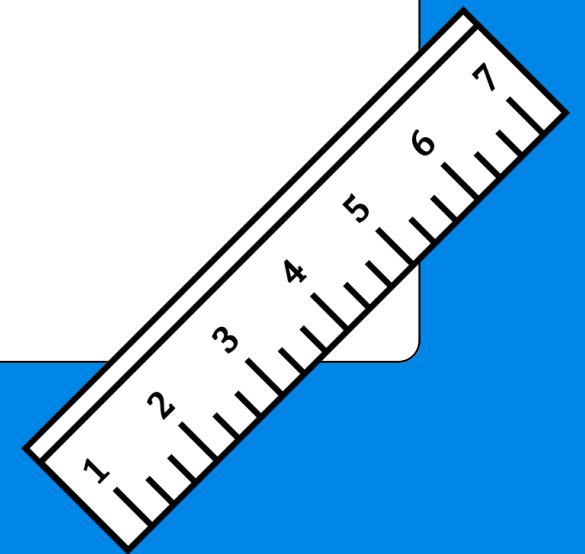

Digital Gedacht

Das Ideencamp für Deinen Verein

HOW TO PROMPT

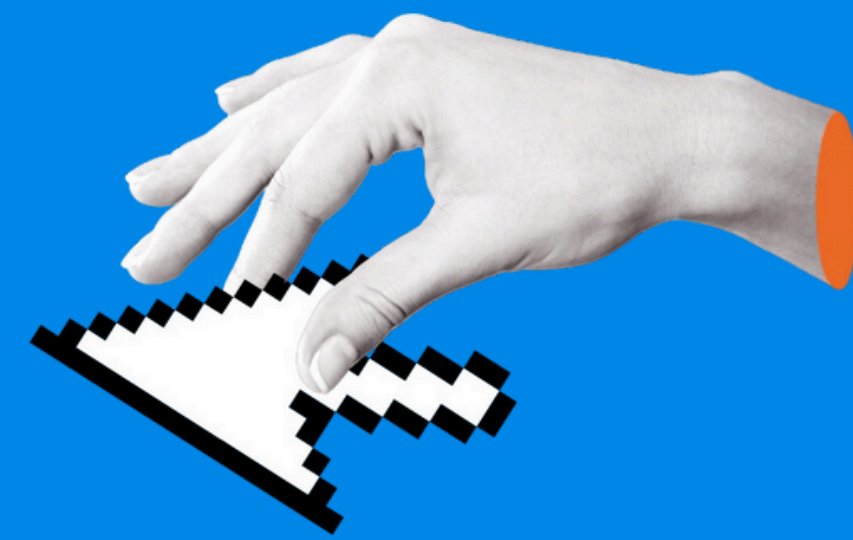

Feedback geben

FEEDBACK GEBEN

TEILE DER KI MIT, WENN DU MIT DER ANTWORT NICHT ZUFRIEDEN BIST, UM BESSERE ERGEBNISSE ZU ERHALTEN.

„DAS IST NICHT GANZ DAS, WAS ICH SUCHE. ICH MÖCHTE MEHR ÜBER DIE STRATEGIE BEIM BOULE ERFAHREN.“

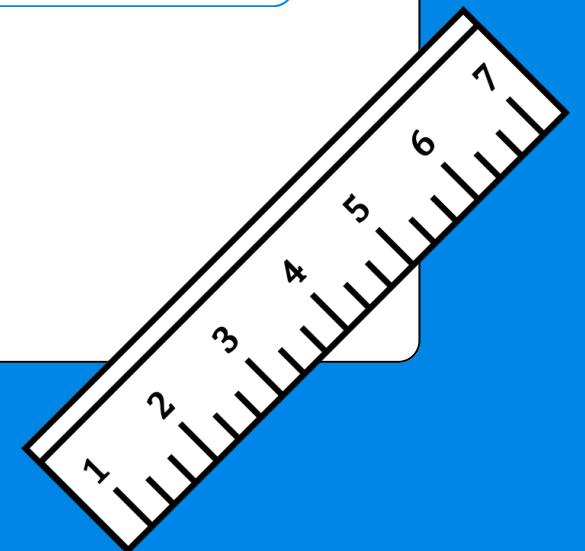

Digital Gedacht

Das Ideencamp für Deinen Verein

HOW TO PROMPT

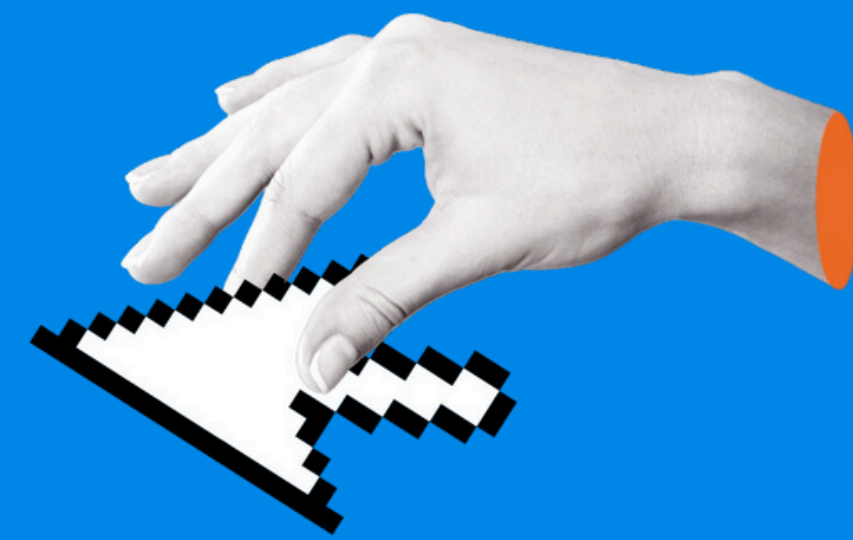

Infos strukturieren

INFOS STRUKTURIEREN

BITTE DIE KI,
INFORMATIONEN IN EINER
BESTIMMTEN FORM
DARZUSTELLEN ODER
ZUSAMMENZUFASSEN.

„FASSE DIE WICHTIGSTEN
REGELN VON BOULE IN 5
PUNKTEN ZUSAMMEN.“

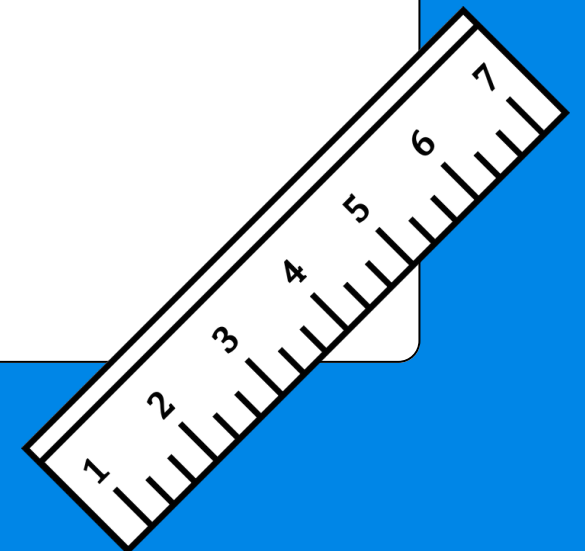

Digital Gedacht

Das Ideencamp für Deinen Verein

HOW TO PROMPT

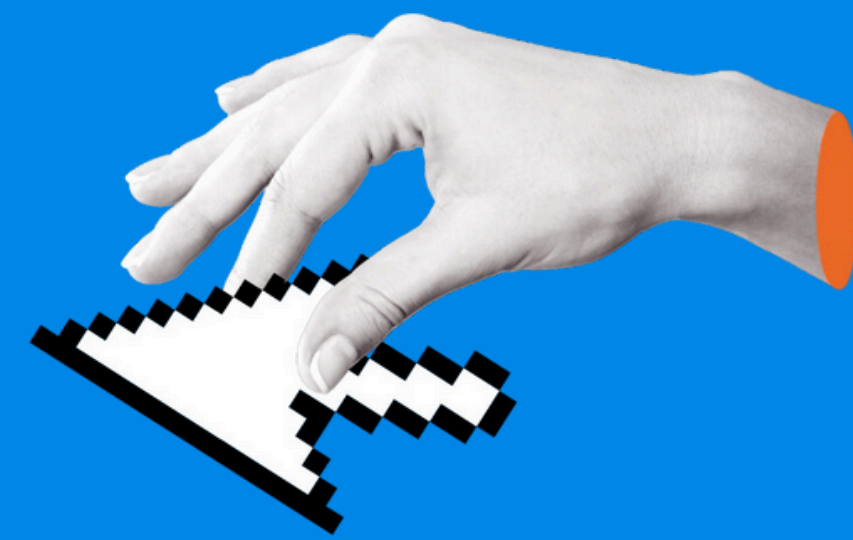

ChatGPT als Expertin

CHATGPT ALS EXPERTIN

GIB DER KI EINE ROLLE,
DAMIT SIE ALS EXPERTIN IN
EINEM BESTIMMTEN
BEREICH AGIERT. ERHALTE
INFOS ODER RATSCHLÄGE
AUS DIESER PERSPEKTIVE.

„DU BIST EINE ERFAHRENE
BOULE-TRAINERIN. GIB MIR
TIPPS, WIE ICH MEINE
WURFTECHNIK VERBESSERN
KANN.“

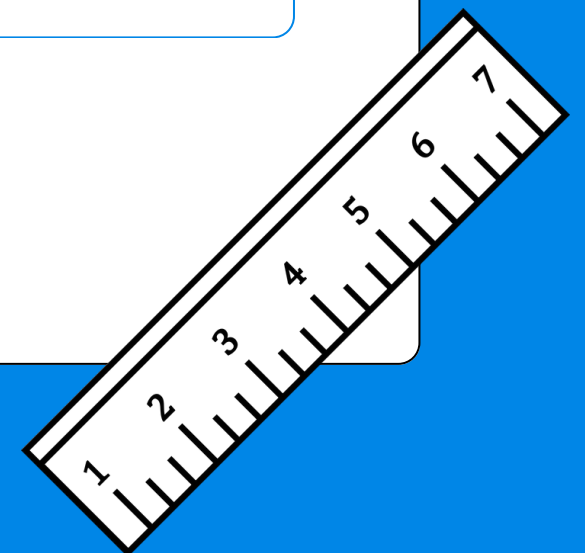

Digital Gedacht

Das Ideencamp für Deinen Verein

WHAT TO PROMPT

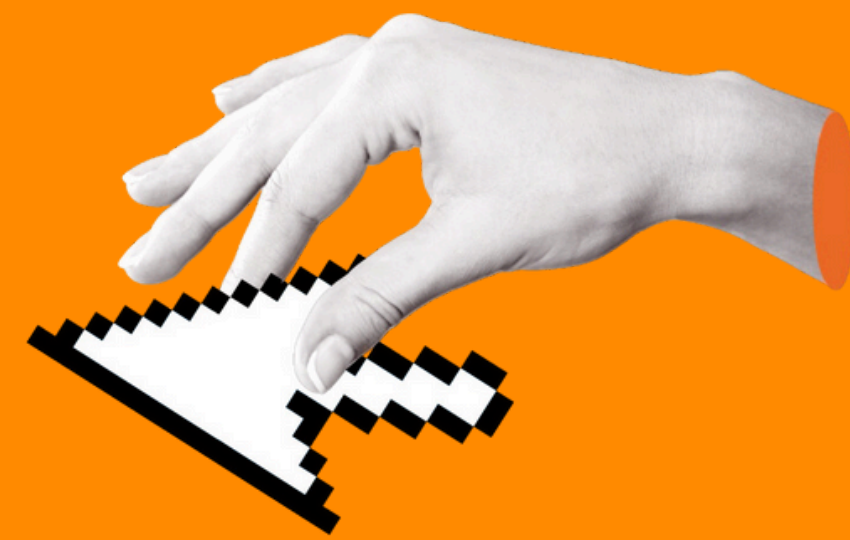

Kreatives Texten

KREATIVES TEXTEN

KI UNTERSTÜTZT DICH BEI KREATIVEN TEXTEN. GIB IHR NICHT NUR EIN THEMA, SONDERN BESCHREIBE AUCH DEN STIL ODER DIE STIMMUNG, DIE DU DIR WÜNSCHST (Z.B. HUMORVOLL).

ADJEKTIVE ODER KURZE BESCHREIBUNGEN HELFEN DABEI, GENAU DEN RICHTIGEN TON ZU TREFFEN.



Digital Gedacht

Das Ideencamp für Deinen Verein

WHAT TO PROMPT

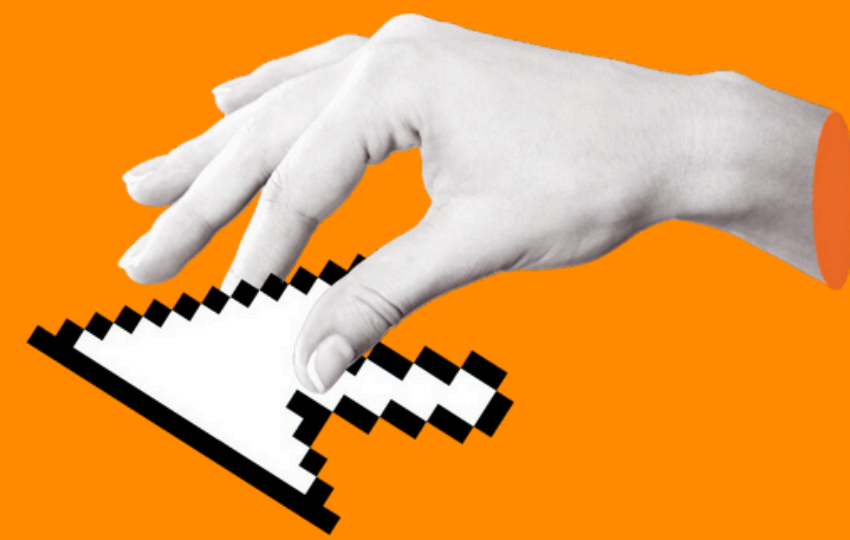

Strukturiert Texten

STRUKTURIERT TEXTEN

BITTE DIE KI UM HILFE BEI DER FORMULIERUNG VON KONKRTE TEXTTYPEN.

DIE KI SCHLÄGT EINE PASSENDE STRUKTUR VOR UND FRAGT IN STICHPUNKTEN NACH DEN WICHTIGSTEN ANGABEN, UM DIR GEZIELT WEITERZUHelfEN.



Digital Gedacht

Das Ideencamp für Deinen Verein

WHAT TO PROMPT

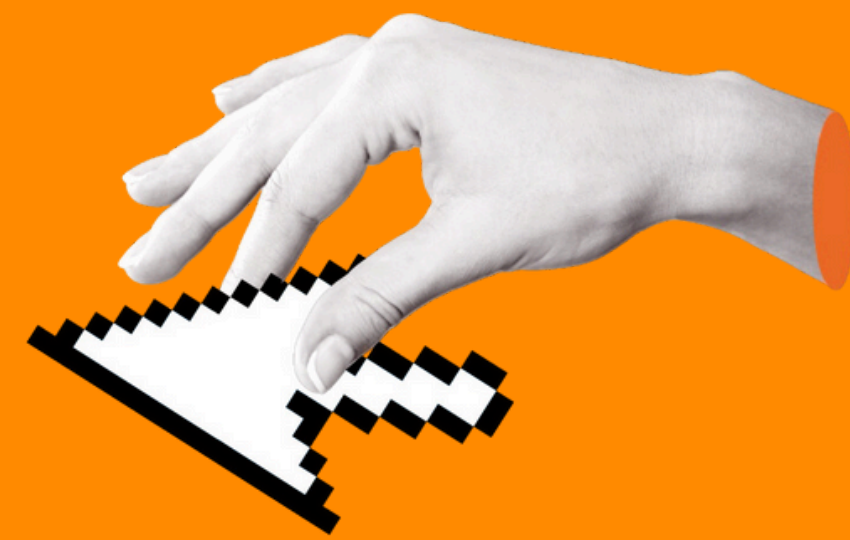

Problem- lösungen finden

PROBLEMLÖSUNGEN FINDEN

KI UNTERSTÜTZT DICH BEI KREATIVEN TEXTEN. GIB IHR NICHT NUR EIN THEMA, SONDERN BESCHREIBE AUCH DEN STIL ODER DIE STIMMUNG, DIE DU DIR WÜNSCHST (Z.B. HUMORVOLL).

ADJEKTIVE ODER KURZE BESCHREIBUNGEN HELFEN DABEI, GENAU DEN RICHTIGEN TON ZU TREFFEN.



Digital Gedacht

Das Ideencamp für Deinen Verein

WHAT TO PROMPT

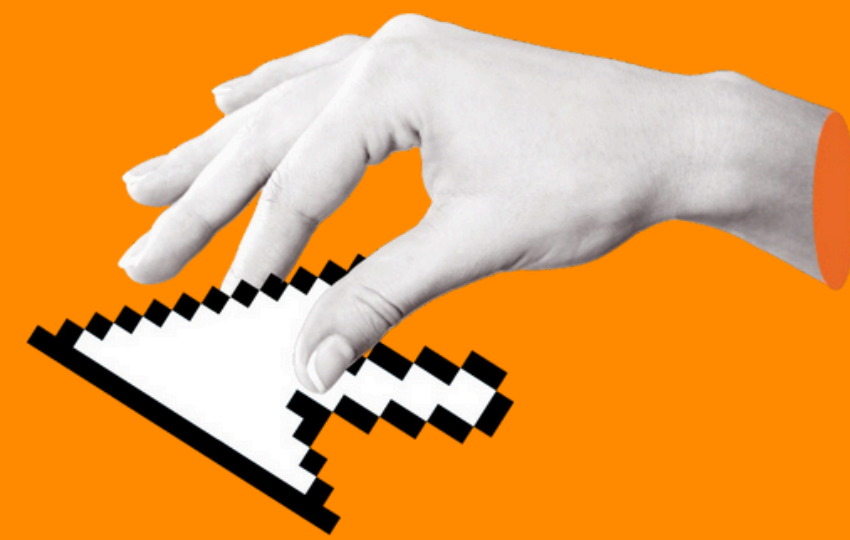

Infos sammeln

INFOS SAMMELN

KI KANN HELFEN, DICH EINEM THEMENKOMPLEX ZU NÄHERN.

STELLE FRAGEN ODER BITTE UM VERGLEICHE, UM EINEN ÜBERBLICK ZU BEKOMMEN. FRAGE NACH QUELLEN, UM DIE INFORMATIONEN ZU ÜBERPRÜFEN.

ACHTUNG: VERLASSE DICH NICHT NUR AUF KI



Digital Gedacht

Das Ideencamp für Deinen Verein

WHAT TO PROMPT

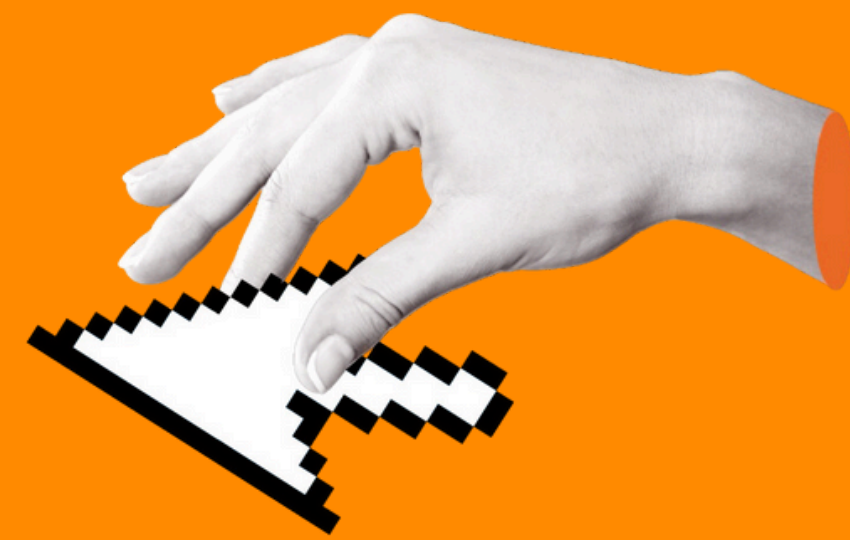

Über- setzungen

ÜBERSETZUNGEN

KI IST EIN SPRACHGENIE! DU KANNST UM ÜBERSETZUNGEN ODER FORMULIERUNGEN IN ANDEREN SPRACHEN BITTEN. ACHE DARAUF, DEN KONTEXT ANZUGEBEN, UM PRÄZISE UND ANGEMESSENE ÜBERSETZUNGEN ZU ERHALTEN.

ACHTUNG: MASCHINELLE ÜBERSETZUNGEN SIND NICHT IMMER PERFEKT.



Digital Gedacht

Das Ideencamp für Deinen Verein

WHAT TO PROMPT

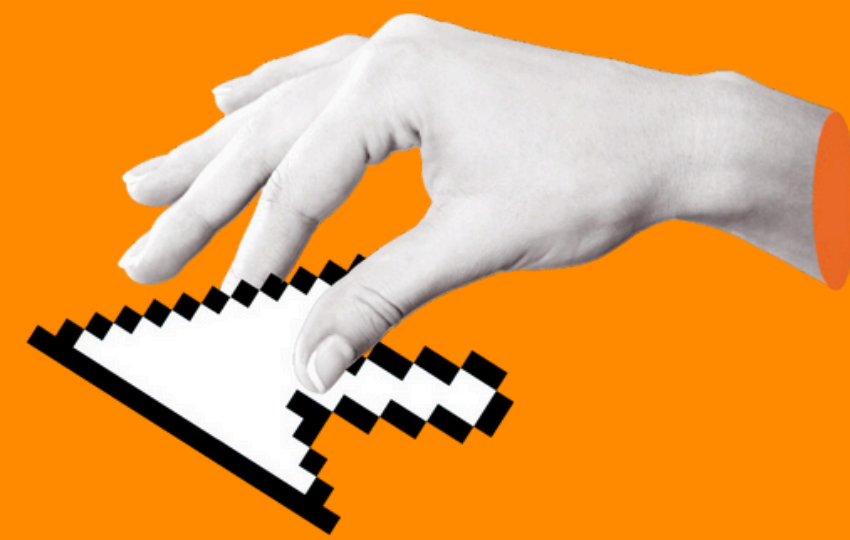

Übersicht & Organisation

ÜBERSICHT & ORGANISATION

NUTZE KI, UM UNTERSTÜTZUNG BEI DER STRUKTURIERUNG VON ZIELEN ZU ERHALTEN. DIE KI KANN DIR HELFEN, IDEEN ZU SAMMELN UND SCHRITTE ZU PLANEN, UM DEINE VORHABEN SYSTEMATISCH ANZUGEHEN.



Digital Gedacht

Das Ideencamp für Deinen Verein